

No.	Particulars	Size	Material	Quant	Remarks
1	Hook	32t	SS400	2	
2	Hook Pin	M30	SUS304	2	
3	Lock Piece	32t	SUS304	2	
4	Lock Piece Pin	M16	SUS304	2	
5	Lock Piece Spacer	φ45	BsB	4	
6	Guard Box	4.5t	SS400	2	
7	Sling	12t	SS400	4	
8	Deck Plate	6t	SS400	2	
9	Link Stopper	9t	SS400	4	
10	Stopper Bracket	9t	SS400	4	
11	Washer	6t	SS400	22	
12	Cam&Lever	φ30	SUS304	2	
13	Reset Lever	2t	SUS304	2	
14	Sling Pin	M24	SUS304	2	
15	Shackles	φ30	SS400	2	
16	Set Bolt	M8	SUS304	22	
17	Releasing Handle	20A	SGP	1	
18	Releasing Panel	5t	FRP	1	
19	Interlock System		SUS304	1	
20	Releasing Cable	φ5.8	SUS304	2	
21	Keel Bracket	19t	SS400	2	

Note : 1. All Steel Parts Such As Small Fitting To Be Galvanized Hot Process.
2. Quantity Shown Per One Boat.

DANGER

THIS RELEASE DEVICE CAN BE ACTIVATED IN BOTH ON-LOAD AND OFF-LOAD CONDITIONS. READ THE FOLLOWING INSTRUCTIONS CAREFULLY. INCORRECT OPERATION OF THIS DEVICE MAY RESULT IN DEATH OR INJURY.

	NORMAL RELEASE	RECOVERY	EMERGENCY RELEASE
1. Lower the lifeboat until it is WATERBORNE.	2. The Interlock Bar will rise automatically.	3. Pull out the Safety Pin ① holding the Release Handle ② in place.	4. Pull the Release Handle ② up until it hits the Stopper ③.
1. Pull the Release Handle ② up until it hits the Stopper ③ and hold it there.	2. With one crew member at each Hook ④, vigorously close both the fore and aft Hooks by hand, at the same time.	3. Push the Release Handle ② down to its original position.	4. CAUTION: IF THE RELEASE HANDLE DOES NOT MOVE SMOOTHLY WHEN PUSHED DOWN, REPEAT STEP 2.
5. Insert the Safety Pin ①, making sure it goes all the way in.	6. Make sure the green mark on both the fore and aft Reset Levers ⑤ meets the green mark on the hook side plates.	7. Slip the fore and aft Long Link into the Hooks.	8. Lift the lifeboat.
1. Lower the lifeboat as close to the water as possible.	2. Pull out the Safety Pin ① and slide open the plastic Safety Cover ④.	3. Lift the Interlock bar ③ by hand and keep holding it up.	4. Pull the release Handle ② up until it hits the Stopper ③.

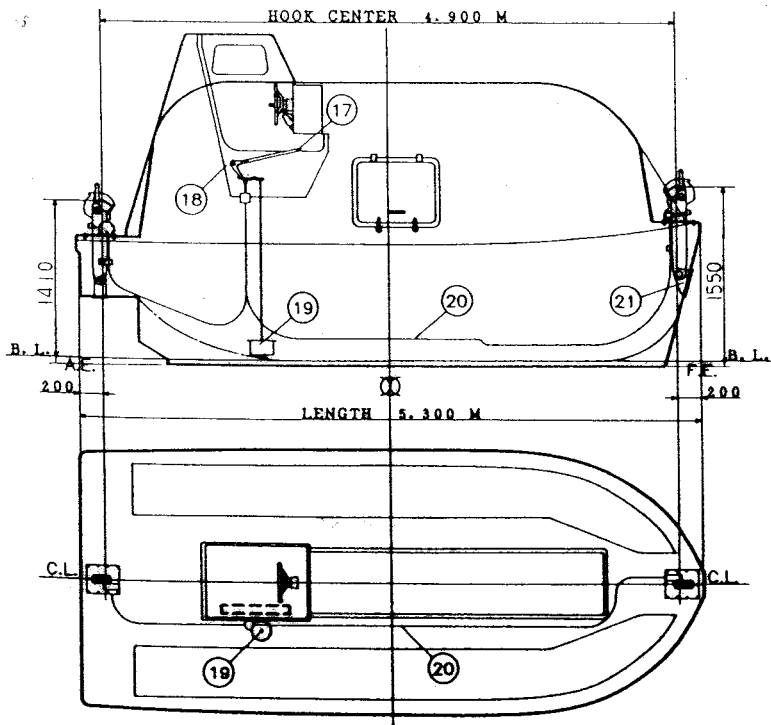

NO.	PARTICULARS	SIZE	MATL	QUANTITY	REMARKS
APPROVED BY	CHECKED BY	DRAWN BY	SCALE	QUANT	MATL
	EQ	M.T			
RELEASE DEVICE 一 舟 離 脱 装置 図 SZ-53 MODEL					
SHIGI SHIPBUILDING CO., LTD.					
DWG NO.					DATE

Simultaneous Release Device 一斉離脱装置

Model
型式 S R S - 3 7

Instruction Manual
取扱説明書



Contents

項 目

Release Procedure

離 脱 手 順 P 1 ~ 4

Recovery Procedure

回 収 手 順 P 5 ~ 8

A p p e n d i x e s

別 紙 P 9 ~ 10

The operations described in this document must be performed with one accord.

本製品の全ての動作に、掛け声を掛けながら行って下さい。

Release Procedure 離脱手順



Always make sure that the lifeboat is waterborne.
救命艇が着水している事を必ず確認して下さい。



**When the lifeboat cannot be landed on water.
やむを得ず、艇を着水できない場合**



It is very dangerous to release the lifeboat with this method, since it will drop the boat. Pay very careful attention to safety and perform the release operation according to the following method.

この方法で離脱を行うと救命艇が落下する為、大変危険です。
十分な安全を確認して、次の方法で行って下さい。

**Release of the Safety Pin
安全ピン解除**

**Panel for the Release Handle
離脱ハンドルパネル**



**Turn the Safety Pin to the left and remove it.
安全ピンを左に回して抜いて下さい。**

Release of the Safety Pin
安全ピン解除

Panel for the Release Handle
離脱ハンドルパネル

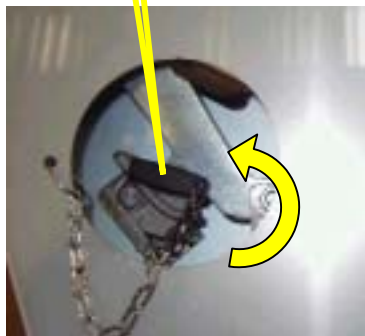

Turn the Safety Pin to the left and remove it.
安全ピンを左に回して抜いて下さい。

Release of the Interlock
インターロック解除

Panel for the Release Handle
離脱ハンドルパネル

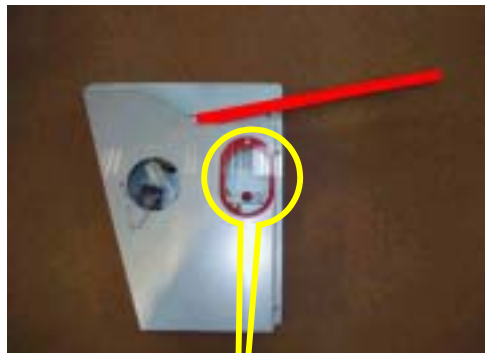

Life the Interlock by hand and keep holding it up.
インターロックを指先で持ち上げて下さい。

1 . Preparation for Release 離 脱 準 備

Stern
船 尾



Wheelhouse
操 舵 室



Stem
船 首



2 . Release 離 脱

Stern
船 尾



Wheelhouse
操 舵 室



Stem
船 首



Pull the Release Handle up in the direction of the yellow arrow.
矢印(黄色)の上方へ、離脱ハンドルを一気に引いて下さい。

Recovery Procedure 回収手順

Be sure to perform the following **recovery procedure** with three crew members.
下記に示す **回収手順** は、必ず 3 人で行ってください。

Hook at the stern side: 1 crew Operation of the Release Handle: 1 crew Hook at the stem side: 1 crew
船尾側フック：1人 離脱ハンドル操作：1人 船首側フック：1人

1. Preparation for Recovery 回収準備

Stern
船尾



Wheelhouse
操舵室



Stem
船首



Pull the Release Handle up until it hits the Stopper.
離脱ハンドルをストッパーまで引いて下さい。

2. Recovery Setting the Hook 回収フックセット

Stern
船尾



Refer to Appendix 1
別紙 1 参照

Wheelhouse
操舵室



Stem
船首



Refer to Appendix 1
別紙 1 参照

Securely close the Hook. Always hold it with both hands.
必ず両手で確実にフックをセットし、保持して下さい。
No operation in the wheelhouse is necessary.
操舵室の操作は何も行いません。

3 . Recovery Setting the Release Handle 回 収 離 脱 ハ ン ド ル セ ッ ト

Wheelhouse
操 舵 室



Stern
船 尾



Refer to Appendix 2
別 紙 2 参 照

Stem
船 首



Refer to Appendix 2
別 紙 2 参 照



Push the Release Handle down in the direction of the yellow arrow.

矢印(黄色)の下方へ、離脱ハンドルを押して下さい。

Do not take your hands off the Hook until the Release Handle is pushed down.

離脱ハンドルを押すまでフックから手を離さないで下さい。

4 . Recovery Setting the Ring 回 収 リングセット

Stern
船 尾



Wheelhouse
操 舵 室



Stem
船 首



Set the Ring. Always hold it with both hands.
必ず両手でリングを持ってセットして下さい。
No operation in the wheelhouse is necessary.
操舵室の操作は何も行いません。

5 . Recovery Inserting the Safety Pin 回 収 安全ピン装着

Panel for the Release Handle
離脱ハンドルパネル

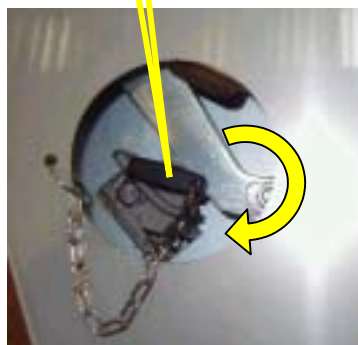

Turn the Safety Pin to the right and insert.
安全ピンを右に回して装着して下さい。

6 . Recovery Completed
回 收 完 了

Stern
船 尾



Stem
船 首



Check Item
確認項目

Front of the Hook
フック正面

When the Release Handle is Not Set
離脱ハンドルがセットされていない状態

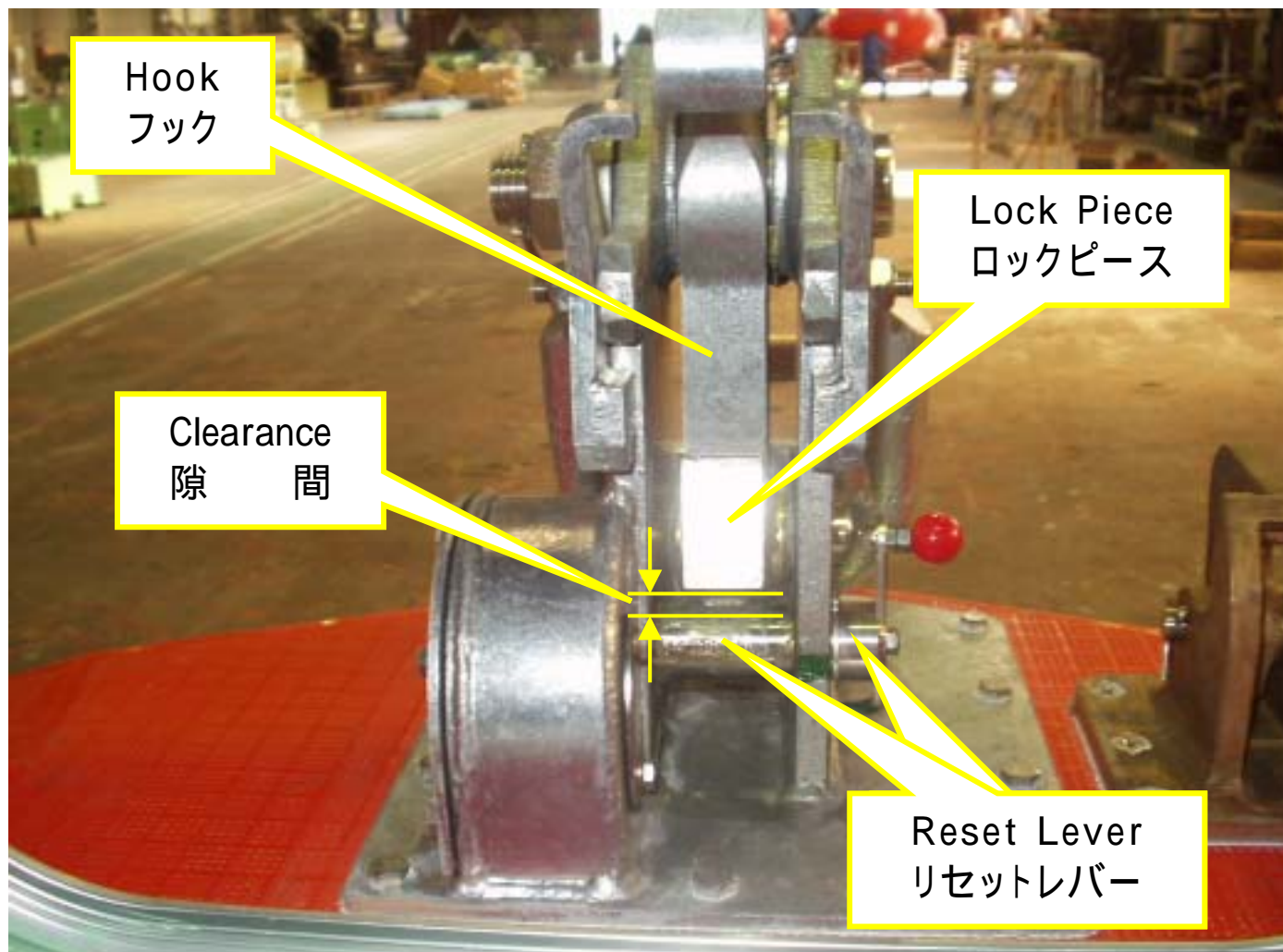

When the Hook is completely set, there is slight clearance between the Lock Piece and the Reset Lever. Set the Release Handle while maintaining this clearance.

フックを完全にセットすると、ロックピースとリセットレバーとの間に若干の隙間が開きます。この隙間を保った状態で、離脱ハンドルをセットして下さい。

When the Release Handle is pushed, the Reset Lever turns at the same time. Without this clearance, the Reset Lever and the Lock Piece hit each other and the Reset Lever does not turn, which, as a result, does not allow the setting of the Release Handle. In such cases, the additional power required to push the Release Handle may cut the Release Cable, if the Handle is pushed too hard. If you feel even slight difficulty in pushing the Release Handle, go back to 1. Preparation for Recovery, and repeat the procedure again.

離脱ハンドルを押すと同時にリセットレバーが回りますが、この隙間がないと、リセットレバーとロックピースが当たり、リセットレバーが回らなくなる為、離脱ハンドルセットが出来なくなります。この状態では、離脱ハンドルを押す時の力が重たくなり、無理に押しと離脱ケーブルが切れる恐れがあります。離脱ハンドルを押す時、少しでも重たく感じた場合は、「1. 回収準備」からやり直して下さい。

Check Item
確認項目

Front of the Hook
フック正面

When the Release Handle is Set
離脱ハンドルがセットされた状態

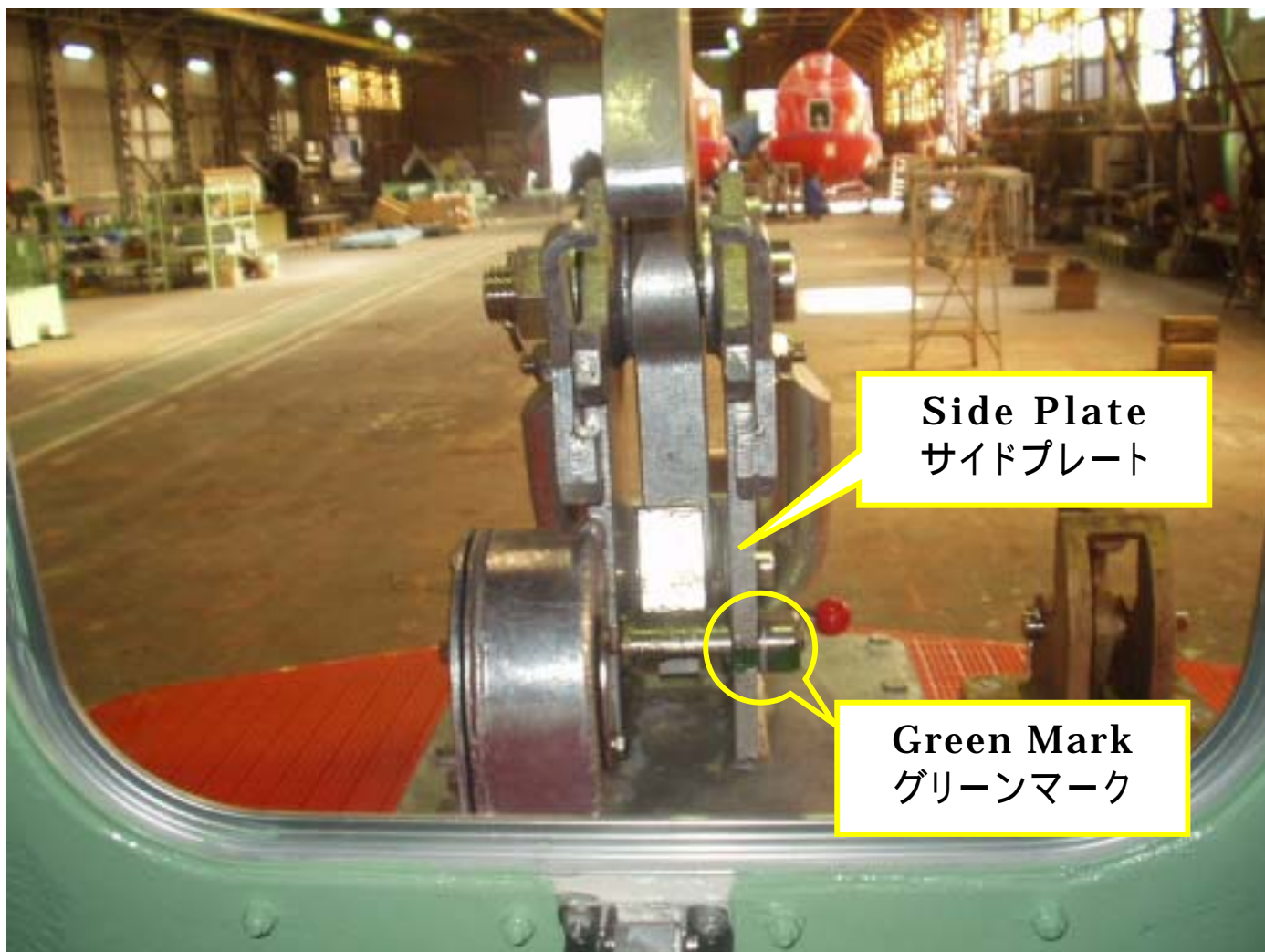

When the Release Handle is set, the Reset Lever turns at the same time. When the Green Mark on the Side Plate and the Green Mark on the Reset Lever meet, the Release Handle is completely set.
離脱ハンドルをセットすると同時にリセットレバーが回ります。サイドプレート側のグリーンマークとリセットレバー側のグリーンマークが一致すれば、離脱ハンドルセット完了となります。

If these Green Marks fail to meet, as is the case in “Appendix 1,” pushing the Release Handle may be difficult; the Lock Piece and the Reset Lever hit each other, because the Hook is not completely set. If you feel even slight difficulty in pushing the Release Handle, go back to 1. Preparation for Recovery, and repeat the procedure again.

もしも、グリーンマークが一致しない場合は、「別紙 1」同様、フックが完全にセットされていない為、ロックピースとリセットレバーが当たり、離脱ハンドルを押す時、重たくなっている可能性があります。離脱ハンドルを押す時、少しでも重たく感じた場合は、「1. 回収準備」からやり直して下さい。



株式会社 信貴造船所

SHIGI SHIPBUILDING CO., LTD

2-1 Nishimachi, Ishizu, Sakai-shi, Osaka

大阪府堺市石津西町 2 - 1

TEL 072-241-2033

FAX 072-244-1728

E-mail: info@shigi-sb.co.jp

Simultaneous Release Device of Lifeboat SRS-37 Model 救命艇一斉離脱装置「型式 SRS-37」

1. Release and recovery mechanism of hook part
フック部離脱・回収メカニズム
2. Cause of wire buckling and angle part deformation at the time of recovery hook setting
回収フックセット時におけるワイヤー挫屈・アングル部変形の原因

1. Release and recovery mechanism of hook part
フック部離脱・回収メカニズム

- Release
離 脱

Wheelhouse
操 舵 室



・Pull up release handle.
離脱ハンドルを引き上げる。

Front of hook part
フック部正面

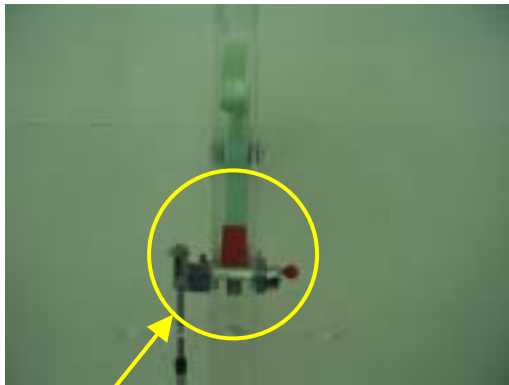

Front expansion of hook part
フック部正面拡大

Side of hook part
フック部側面



Side expansion of hook part
フック部側面拡大

Front expansion of hook part
フック部正面拡大

Side expansion of hook part
フック部側面拡大

- ① Before release: Reset lever is formed as semicylinder and lock piece is located completely on the semicircular surface. This situation can be confirmed by checking of green mark position.

離脱前: リセットレバーは半円柱となっており、その半円面の上にロックピースが完全な状態で乗っている。その状態はグリーンマークの一致により確認出来る。



- ② During release: Reset lever is turned through wire by pulling up release handle and lock piece is loosened.

離脱中: 離脱ハンドルの引き上げにより、ワイヤーを介してリセットレバーは回転し、ロックピースの乗りは浅くなる。

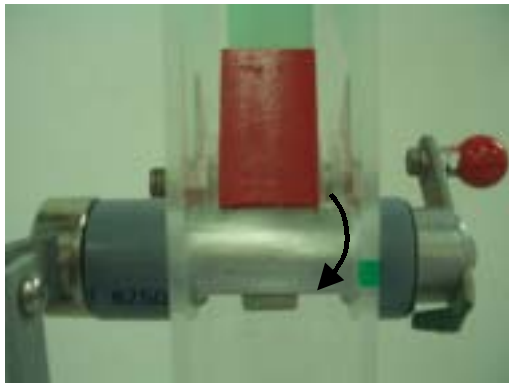

- ③ Completion of release: Lock piece is completely loosened from the reset lever, and hook is released.

離脱完了: リセットレバーへのロックピースの乗りは無くなり、フックは解除される。

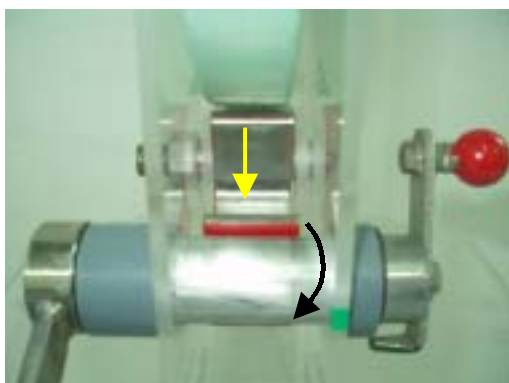

□ Recovery
回 収

Stem
船 首



Hook set is done in stem and stern.
船首・船尾にてフックセットを行う。

Stern
船 尾



Wheelhouse
操 舵 室



Release handle set
離脱ハンドルセット
・Pull down release handle.
・離脱ハンドルを押し下げる。

Front expansion of hook part
フック部正面拡大

Side expansion of hook part
フック部側面拡大

- ① Hook setting : Lock piece stands up and is located on the reset lever by complete hook setting.
フックセット:フックを完全にセットするとロックピースが立ち上がり。リセットレバーの上にくる。

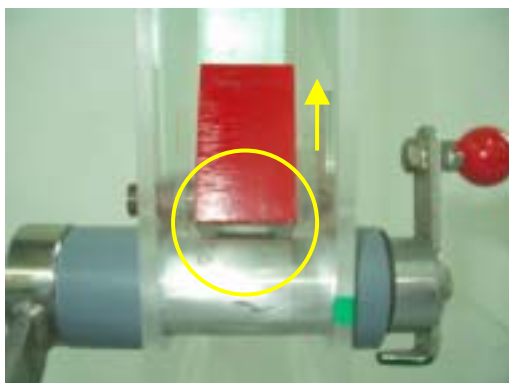

Front expansion of hook part
フック部正面拡大

Side expansion of hook part
フック部側面拡大

- ② During release handle setting: Reset lever is turned through wire by pushing down release handle, and the surface of semicircle dives under the lock piece.

離脱ハンドルセット中: 離脱ハンドルの押し下げにより、ワイヤーを介してリセットレバーは回転し、その半円面がロックピースの下に潜り込む。

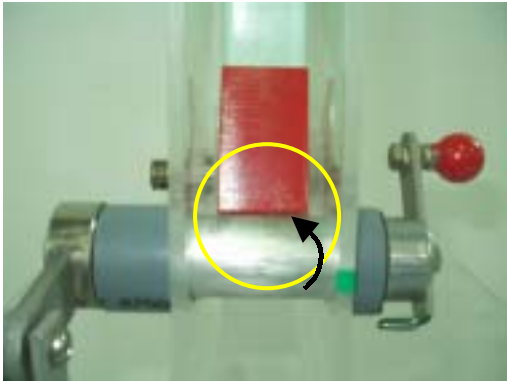

- ③ Completion of release handle setting: Reset lever is located completely under the lock piece, and lock piece is located completely on the reset lever and the situation can be confirmed by checking of green mark position.

離脱ハンドルセット完了: リセットレバーは完全にロックピースの下に入り、ロックピースはリセットレバーに完全に乗った状態となる。その状態はグリーンマークの一致により確認出来る。

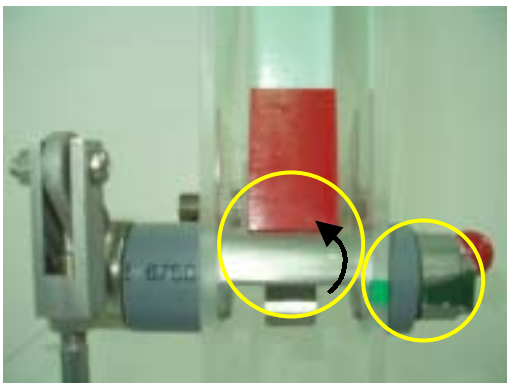

2. Cause of wire buckling and angle part deformation at the time of recovery hook setting.

回収フックセット時におけるワイヤー挫屈・アングル部変形の原因

- Recovery hook setting is done in stem and stern simultaneously at the time of recovery procedure.

回収手順において、回収フックセットを船首／船尾同時に行う。

Front expansion of hook part
フック部正面拡大

Side expansion of hook part
フック部側面拡大

- ① Incompletion of recovery hook setting: In case of hook setting, lock piece is stood up, however, it is not stood up completely and it is not located on the reset lever.

回収フックセット不完全: フックをセットする際に、ロックピースが立ち上がるが、完全に立ち上がらず、リセットレバーの上に来ていない。(3P①参照)



- ② Release handle setting in case of incompletion of recovery hook setting: Reset lever is turned through wire by pushing down release handle, however, semicircular surface cannot be located under the lock piece and touches the surface of the lock piece. So, release handle setting cannot be done. (Refer to 4P ②)

回収フックセット不完全時における

離脱ハンドルセット: 離脱ハンドルの押し下げにより、ワイヤーを介して、リセットレバーは回転するが、その半円面がロックピースの下に潜り込むことが出来ず、ロックピースの面に当たり、離脱ハンドルセットが行えない。(4P②参照)



③ Release handle set by unreasonable

handling: Release handle set cannot be done in the situation ②. In case of adding too much force as shown in picture A, wire buckling (picture B) and angle part deformation (picture C) are occurred in the release handle panel.

無理な動作による離脱ハンドルセット: ②の状態においては、離脱ハンドルセットは行えず、写真Aのような過度な力を加えると、離脱ハンドルパネル内において、ワイヤーの挫屈(写真B)及びアングル部の変形(写真C)が発生する。



△ Danger
危険

In case that angle part deformation is occurred by release handle setting by unreasonable handling, “recovery hook setting” is done completely again and “recovery release handle setting” is done, hook will not be completely set, or lock piece will not be completely located on the semicircular surface of reset lever. (Picture D). This situation can be confirmed by disparity of green mark. (Picture E). This situation is very dangerous. In case of lifeboat loading to the main ship, there is much possibility of lifeboat falling down effected by some load after recognizing hook is in the recovery condition.

「③無理な動作による離脱ハンドルセット」により、アングル部の変形が発生した状態において、再度「回収フックセット」を完全に行い、「回収離脱ハンドルセット」を行うと、フックは半掛かり状態すなわち、リセットレバーの半円面へのロックピースの乗りが浅い状態(写真D)となる。その状態はグリーンマークの不一致(写真E)により確認出来る。このことは、非常に危険な状態を意味する。すなわち、フックが「回収」状態に入ったと理解して、救命艇を本船に搭載した場合に、何らかの荷重により落下する可能性は大きいと考えられる。



Simultaneous Release Device 一 斉 離 脱 装 置

Model S R S - 3 7
型 式

Instruction manual of attachment, detachment and adjustment for release cable
リリースケーブル取外し・取付け及び調整要領書

Contents 項 目

A . Caution.....	P 1 ~ 2
注意事項	
B . Detachment for release cable.....	P 3 ~ 1 0
リリースケーブル取外し要領	
C . Attachment for release cable on hook side.....	P 1 1 ~ 1 6
フック側リリースケーブル取付要領	
D . Attachment for release cable on release handle side.....	P 1 7 ~ 2 0
離脱ハンドル側リリースケーブル取付要領	

A . Caution
注意事項

Danger !
危険 !

Abide by the following item 1. and 2. in case of detachment and attachment of release cable.
リリースケーブル取外し・取付作業時には、下記1.2.の事項は必ずお守り下さい。

- 1 . In case that lifeboat is swung to the main ship, fix the maintenance eye on lifeboat side by the shackle on davit side in order to prevent from falling.
救命艇が本船に吊り下げられている場合には、救命艇側のメンテナンスアイをダビット側のシャックルで固定し、落下防止処置を行って下さい。

Maintenance Eye
メンテナンスアイ



Caution: Be careful of the direction of shackle.
注 意: シャックルの向きに注意して下さい。



- 2 . Open stem and stern hatch from inside of the lifeboat and operate from inside of the lifeboat.
In addition, do not hang out of the lifeboat and operate within arm's reach to avoid falling risk.
救命艇内より、船首ハッチ・船尾ハッチを開き、艇内より作業を行って下さい。
尚、落下の危険がありますので、身体を乗り出さないで、手の届く範囲内で作業を行って下さい。



Request お願い

- When release cable is replaced, exclusive release cable should be used.
リリースケーブル新規取替の場合には専用のリリースケーブルをご使用下さい。



a . Long one is for stem hook.
長い方が船首側フック用

b . Short one is for stern hook.
短い方が船尾側フック用

- The box for keeping tools, bolts and screws must be prepared for detachment and attachment of bolt and screw.

ボルト、ビス等の取外し・取付作業を伴いますので、工具及びボルト、ビス等の格納箱をご用意下さい。



B. Detachment of release cable

リリースケーブル取外し要領

1. Release handle panel beside the wheelhouse

操縦席の横にある離脱ハンドルパネル



Safety pin
安全ピン

2. Remove release handle panel cover.

離脱ハンドルパネルのカバーを外す。



3. Remove safety pin and release handle panel cover at the same time.

離脱ハンドルパネルのカバーを外すと同時に安全ピンも外す。



4 . Set release handle inside of release handle panel as the picture shown in left.

離脱ハンドルパネル内部離脱ハンドルを左写真の様にセットして下さい。



Release handle
離脱ハンドル

5 . Inside of release handle panel

離脱ハンドルパネル内部

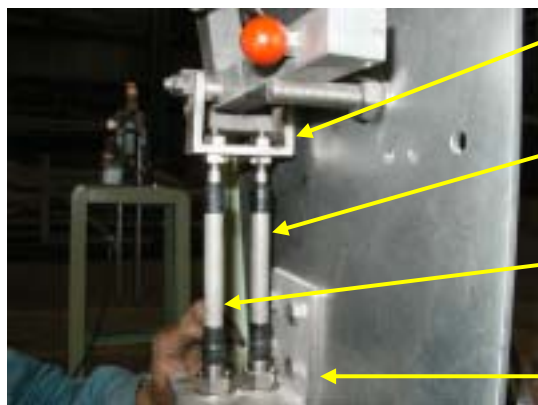

Fixing bracket at cable edge
ケーブル先端取付金具

Hook connection release cable on stem side
船首側フック接続リリースケーブル

Hook connection release cable on stern side
船尾側フック接続リリースケーブル

Release cable fixing angle on release handle side
離脱ハンドル側リリースケーブル取付アングル

6 . Loosen and remove nuts on upper part of cable edge fixing bracket of hook connection release cable on stern side (outside).

船尾側フック接続リリースケーブル(外側)のケーブル先端取付金具の上部のナットを緩め、外す。



7 . Loosen nuts on upper and lower part of cable attachment angle.

ケーブル取付アングルの上部及び下部のナットを緩める。



8 . Remove hook connection release cable on stern side (outside).

船尾側フック接続リリースケーブル(外側)を外す。



9 . Remove hook connection release cable on stem side as removing hook connection release cable on stern side. (Reference 6. - 7.)

船首側フック接続リリースケーブルも船尾側フック接続リリースケーブルと同様(6. ~ 7. 参照)に外す。



10 . Hook on stem side

船首側フック



Storage box of release cable
リリースケーブル格納ボックス

11 . Inner cap (with rubber packing) of storage box of release cable

リリースケーブル格納ボックスの内蓋(ゴムパッキン付)



Inner cap
内蓋



12 . Remove outer cap (with rubber packing) of storage box of release cable as removing inner cap (Reference 11.)

リリースケーブル格納ボックスの外蓋(ゴムパッキン付)も内蓋同様に(11.参照)に外す。



Outer cap
外蓋

13 . Turn around reset lever upward and set clevis pin at the center of inner cap hole.

リセットレバーを上に戻し、クレビスピンを内蓋穴中央位置にする。



Reset lever
リセットレバー

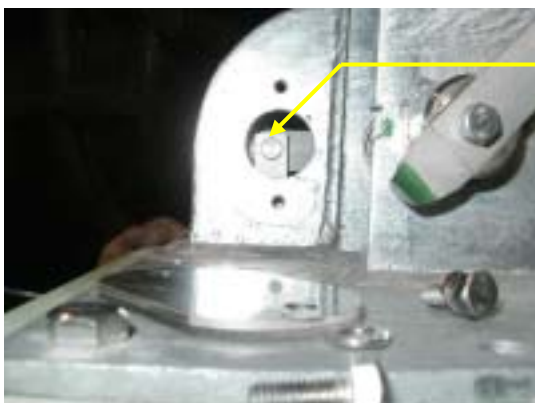

Clevis pin
クレビスピン

14 . Remove split pin fixing clevis pin from the outer cap hole by pushing clevis pin from inner cap hole.

内蓋穴よりクレビスピンを押しながら、外蓋穴よりクレビスピンを止めている割ピンを外す。



15 . After removing split pin, pull out clevis pin from inner cap hole by pushing clevis pin from outer cap hole.

割ピンを外した後、外蓋穴よりクレビスピンを押し、内蓋穴よりクレビスピンを引き抜く。





16 . Loosen nut of release cable fixing angle on hook side and remove it.
フック側リリースケーブル取付アングルのナットを緩め、外す。



Nut
ナット

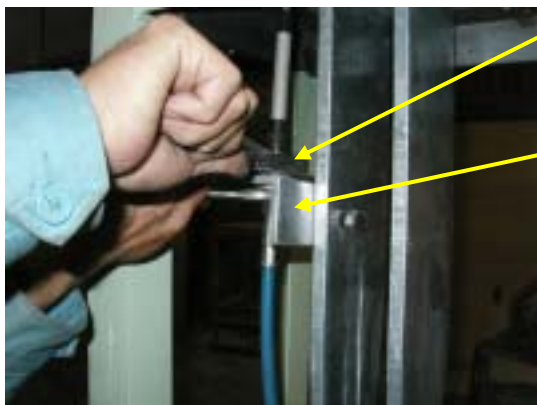

Release cable fixing angle on hook side
フック側リリースケーブル取付アングル



Clevis
クレビス

17 . Loosen clevis fixing nut and turn clevis around and remove.

クレビス止めナットを緩め、クレビスを回し、取外す。



18 . Removing of release cable on stem side is finished.

船首側リリースケーブルの取外し完了。



19 . Follow 10 to 17 for hook on stern side.

船尾側フックにても同様(10 . ~ 17 . 参照)の作業を行う。

C. Attachment of release cable on hook side

フック側リリースケーブル取付要領

1. Reset lever is positioned to the green mark.

リセットレバーをグリーンマークの位置に合わせて下さい。



Caution: In case that hook is open, set hook and reset lever is positioned to the green mark.

注意: フックが開放されている場合はフックをセットし、リセットレバーをグリーンマークに合わせて下さい。

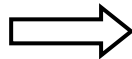

2. Clevis is attached while turning to the hook at the edge of hook connection release cable on stem side. The edge of release cable is exposed about 3mm.

船首側フックにて、船首側フック接続リリースケーブルの先端にクレビスを回しながら取付け、リリースケーブルの先端を3mm程度出す。



3 . Loosen release cable fixing nut, pass clevis through the bottom hole of release cable storage box and fasten nut on release cable attachment angle slightly.

リリースケーブル止めナットを緩め、クレビスをリリースケーブル格納ボックス下穴より通し、リリースケーブル取付アングルにナットを仮締めする。

Caution: Fasten slightly around the central area of release cable screw.

注 意: 仮締めはリリースケーブルネジ部の中央付近で仮締めを行って下さい。



Bottom hole of release cable storage box

リリースケーブル格納ボックス下穴

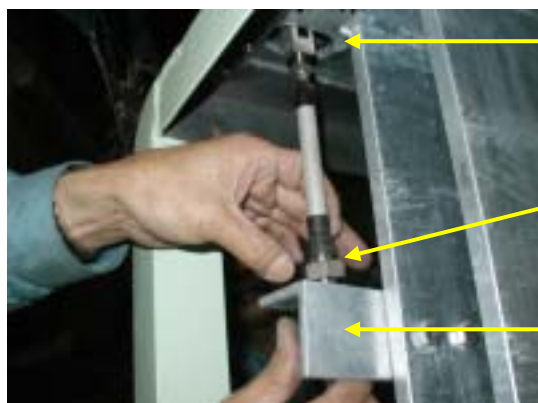

Release cable fixing nut

リリースケーブル止めナット

Release cable attachment angle

リリースケーブル取付アングル



- 4 . Pull up clevis, clevis hole is positioned to the center of inner cap, turn reset lever, clevis hole is positioned to lever hole and pass clevis pin through the above hole from inner cap hole.
クレビスを持ち上げ、クレビス穴を内蓋中央位置にし、リセットレバーを回し、クレビス穴とレバー穴とを合致させ、内蓋穴よりクレビスピンを合致穴に通す。



5 . Push clevis pin by the finger from inner cap hole and pass split pin through the hole at the edge of clevis pin from outer cap hole.

内蓋穴より、指でクレビスピンを押さえながら、外蓋穴より、クレビスピン先端穴に割りピンを通す。



Caution: Split off split pin.

注 意: 割ピンは必ず割って下さい。

6 . Pull up reset lever completely, green mark is positioned accurately, fasten upper and lower adjustment nuts of release cable attachment angle, and check whether green mark is positioned to the right position.

リセットレバーを一杯まで引き上げ、グリーンマークを一致させ、リリースケーブル取付アングルの調整ナットを上部、下部とも均等に締め、グリーンマークが一致している事を確認して下さい。





In case that the position is not correct, or green mark is not positioned accurately to the right position, adjust by release cable attachment nut.

万が一、ずれた場合や、グリーンマークが一致しない場合は、リリースケーブル取付ナットにより、調整して下さい。

〔 How to adjust 〕
調整方法

When upper nut is fastened, green mark of reset lever rises up.

上部ナットを締めるとリセットレバーのグリーンマークは上方に上がる。

When lower nut is fastened, green mark of reset lever falls down.

下部ナットを締めるとリセットレバーのグリーンマークは下方に下がる。



Caution: Fasten tightly after adjustment.

注意: 調整終了後必ず本締めをして下さい。



7 . Fasten clevis fixing nut from outer cap hole.

外蓋穴より、クレビスの止めナットを締める。



8 . Fasten both inner and outer cap by bolts after adjusting shapes.

内蓋、外蓋共形状に合わせてはめ、ボルトにて締める。



9 . Operate the same procedure to the stern side hook. (Reference 1. – 8.)

船尾側フックにて、同様(1. ~ 8. 参照)の作業を行う。

D. Release cable attachment on release handle side

離脱ハンドル側リリースケーブル取付要領

1. Loosen upper and lower parts of nuts for release cable attachment angle on stem side hook. Pull down lower side nut at release cable edge to the bottom end. Pass release cable edge through the hole of release cable edge fixing bracket. Fasten nut of release cable attachment angle with exposing the edge about 15mm.

船首側フック接続ケーブルのケーブル取付アングル取付用ナットを上部及び下部とも緩め、リリースケーブル先端下部ナットを一番下まで下げる。リリースケーブルの先端をリリースケーブル先端取付金具の穴に通し、15mm程度、頭を出した状態にてリリースケーブル取付アングルのナットを締め付ける。



Release cable edge fixing bracket
リリースケーブル先端取付金具

Release cable attachment angle
リリースケーブル取付アングル



Lower side nut at release cable edge
リリースケーブル先端下部ナット

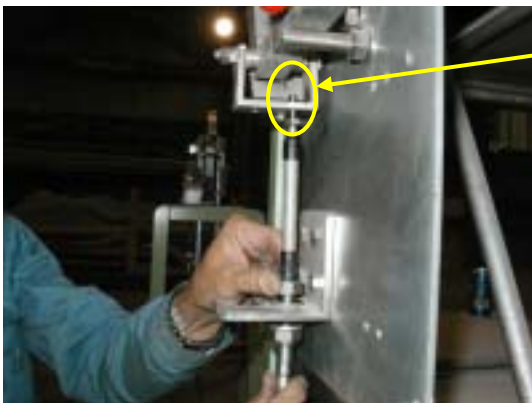

Expose the end of release cable edge about 15mm
リリースケーブル先端を15mm程度、頭を出す。

Caution: Fasten release cable attachment angle nut around the center of the screw.

注意: リリースケーブル取付アングルのナットの締め付けはネジ部の中央付近で締め付けて下さい。



2 . Connect release cable on stern side hook in the same way. (Reference No.1)

船尾側フック接続ケーブルも同様(1.参照)にリリースケーブルを接続する。



3 . While pushing release cable edge with two fingers, fasten lower nut at release cable edge slightly and also fasten upper nut of release cable edge slightly.

リリースケーブル先端を2本の指で押しながら、リリースケーブル先端下部ナットを仮締めした後、リリースケーブル先端上部ナットも仮締めをする。

Caution: There is a possibility of inaccurate positioning of green mark affected by misalignment of release cable on hook side connected beforehand; therefore, at first, fasten lower nut of release cable edge slightly.

注意: 先に接続したフック側リリースケーブルがずれ、グリーンマークがずれる恐れがある為、必ずリリースケーブル先端下部ナットから仮締めを行って下さい。



Upper nut of release cable edge
リリースケーブル先端上部ナット

4 . Fasten both upper and lower nut of release cable edge.
リリースケーブル先端上部下部ナットとも、締め付けを行う。



5 . Check all bolts and nuts are fastened, and release check is carried out as follows.

全てのボルト、ナットが締まっている事を確認し、下記の要領にて離脱チェックを行う。

Unlock interlock device manually and pull down release handle at once.

Check by the sound both hooks on stem and stern are opened at once.

インターロック装置を手動で解除し、離脱ハンドルを一気に引き、フックが船首、船尾とも一斉に開放する状態を音により確認して下さい。



Interlock device
インターロック装置

a . When both hooks on stem and stern are opened at once, release cable attachment is finished.

フックが船首、船尾とも一斉に開放すれば、リリースケーブル取付作業完了です。

b . When both hooks on stem and stern are not opened at once, loosen lower nut of release cable edge of release handle side for the hook that opening sound delays and fasten upper nut for the position that hooks are opened at once.

フックが船首、船尾とも一斉に開放しない場合、フックの開放の音が遅い方の離脱ハンドル側リリースケーブルの先端下部ナットを緩め、上部ナット締め、フックが一斉に開放する位置で締め付けを行って下さい。



6 . Hook recovery is carried out by the instruction manual for simultaneous release device.

一斉離脱装置取扱説明書により、フックの回収作業を行う。

7 . Check whether all bolts and nuts are fastened again, set release handle panel cover and safety pin.

再度、全てのボルト、ナットが締まっている事を確認し、離脱ハンドルパネルのカバーを取り付け、安全ピンを装着する。



8 . Finishing of operation.

作業完了

Overhaul procedure of interlock device
インターロック装置の開放点検要領

⚠ DANGAR 危 険

In case that overhaul of interlock device is implemented, following operation should be proceeded in order to secure safety.

Prevent from falling by fixing the maintenance eye of lifeboat side by the shackle of davit side.

インターロック装置の開放点検を行う際は、安全を確保するために次の作業を行って下さい。
救命艇側のメンテナンスアイをダビット側のシャックルで固定し、落下防止処置を行って下さい。

⚠ CAUTION 注 意

In case that overhaul of interlock is implemented, do not implement when the lifeboat is floating on the water because seawater flows into the lifeboat.

Implement overhaul in case that lifeboat is stored in the davit or in case that the lifeboat is on the land.

インターロックの開放点検を行う際は、艇が水上にある場合は海水が流入しますので絶対に行わないで下さい。

救命艇がダビットに格納されている時、又は艇が陸上にある時に開放点検を行って下さい。

Overhaul procedure

開放点検要領

- 1) Remove release handle panel cover and interlock cover.

離脱ハンドルパネルカバー及びインターロックカバーを取外して下さい。



Release handle panel cover
離脱ハンドルパネルカバー



Interlock cover
インターロックカバー

- 2) Remove pushing rod fixing angle and air extractor pipe fixing angle in the release handle panel.
離脱ハンドルパネル内のプッシングロッド固定アングル及び空気抜き管固定アングルを取外す。



Pushing rod fixing angle
プッシングロッド固定アングル

Air extractor pipe fixing angle
空気抜き管固定アングル

- 3) Remove air extractor pipe from flange, and loosen screw connected clevis fixed to pushing rod and float axis.
空気抜き管をフランジから取外し、プッシングロッドに取付けられているクレビスとフロートを繋いでいるねじの部分を取外す。



This part of air extractor pipe is utilized for removing.
空気抜き管のこの部分を用い取外す。

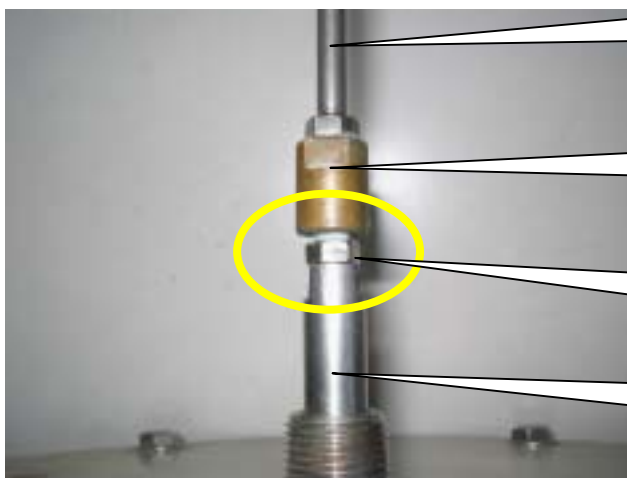

Pushing rod
プッシングロッド

Clevis
クレビス

Loosen this part
この部分をゆるめ

Float axis
フロート軸

- 4) Remove bolt and nut in flange part of interlock device, and flange part is opened.
インターロック装置のフランジ部のボルト及びナットを取外し、フランジ部の開放を行う。

Note: In case that flange part is opened, implement marking at the upper and lower part of flange part for restoration to the original position.

注意: フランジ部を開放する際、フランジ上部及び下部にマーキングを行い、元の位置に復旧できるように準備を行っておく。

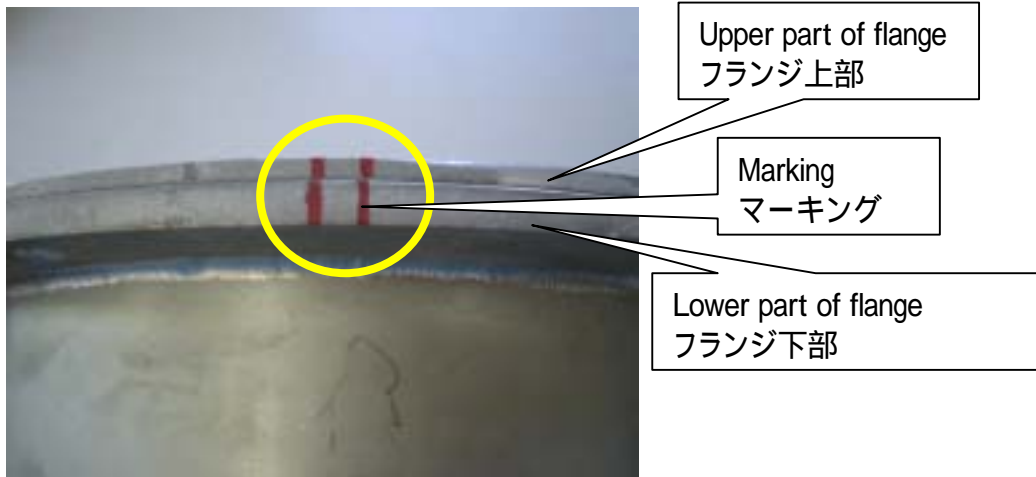

- 5) Remove float part and check whether there is not any abrasion or damage.
フロート部分を抜き出し、磨耗及び損傷が無いことを確認する。

Note: In case that abrasion or damage is found, be sure to exchange.

注意: 磨耗及び損傷がある場合は、交換のこと。

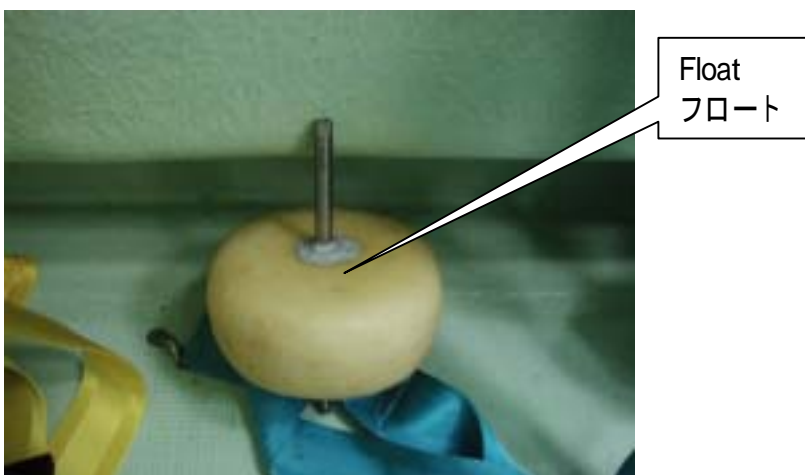

- 6) Remove dirt and rubbish of pushing rod and clevis.
プッシングロッド及びクレビスの汚れ、ゴミ等を除去する。

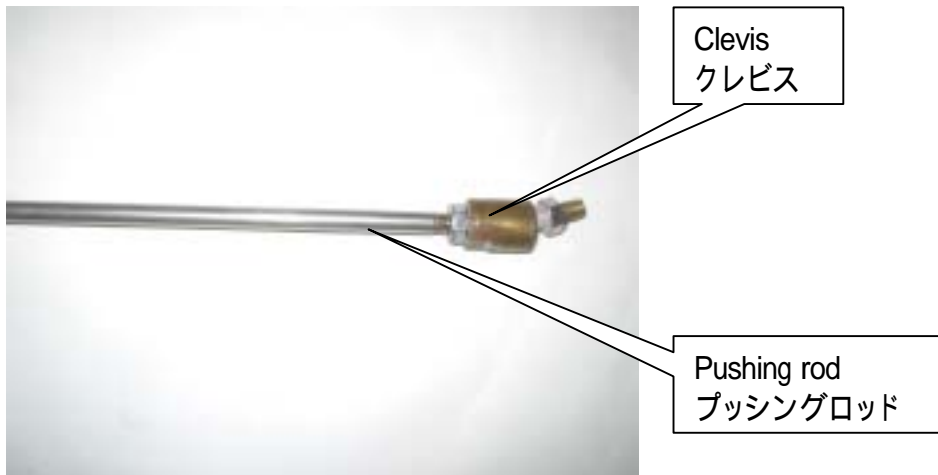

- 7) Restore after cleaning interlock device.
インターロック装置清掃後、復旧する。

Note: Take care of attaching O ring.
注意: Oリングの取付けに注意する。

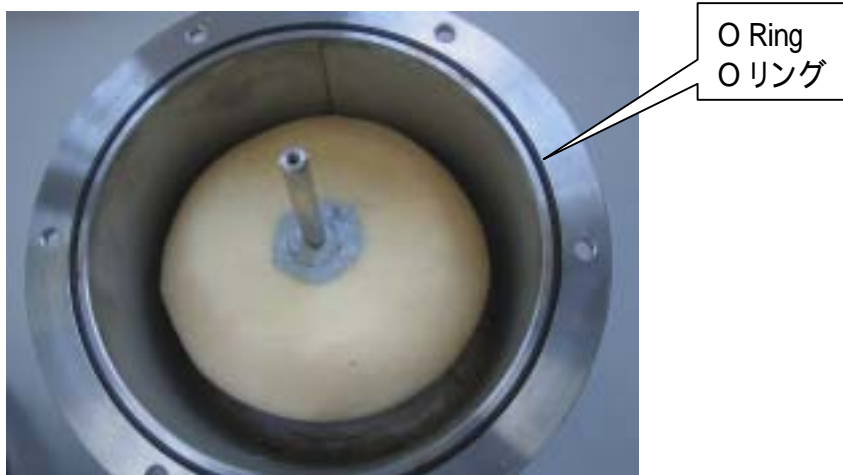

- 8) Attach pushing rod and air extractor pipe, and attach fixed angle in the release handle.
プッシングロッド及び空気抜き管を取付け、離脱ハンドル内の固定アングルを取付ける

Note: In case that air extractor pipe is attached, wrap seal tape around screw part or apply silicon.
注意: 空気抜き管を取付ける際、水止めのためにねじ込み部分へシールテープを巻くか、シリコンを塗布する。

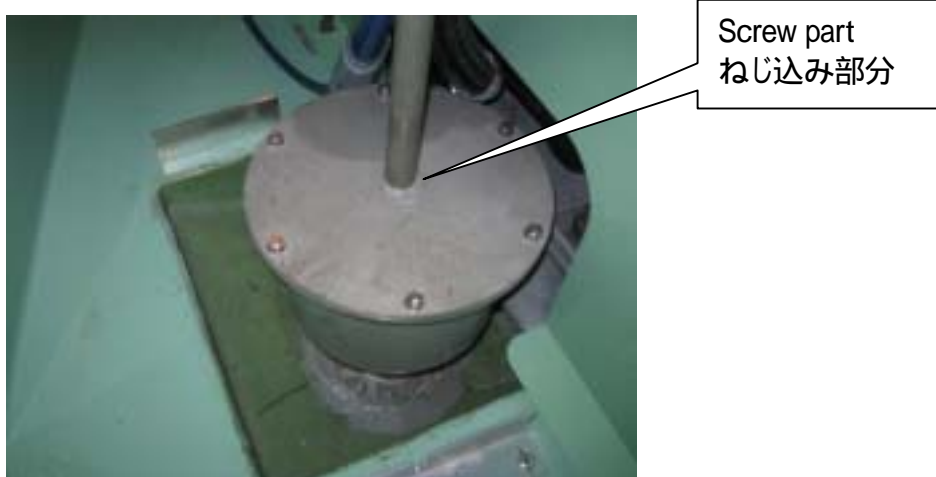

- 9) After completion of operation, check performance on the ocean, and make sure there is no water leakage from flange and screw part
作業完了後、海上にて作動確認を行い、フランジ部分及びねじ込み部分からの水漏れが無いこと確認する。



Screw part
ねじ込み部分

Flange part
フランジ部分

